

NORMATIVA UNE

El producto ha sido sometido a ensayos de acuerdo con la siguiente normativa:

UNE-EN 13126-1:2012 Herrajes para la edificación. Herrajes para ventanas y puertas balconeras. Requisitos y métodos de ensayo.

Parte 1: Requisitos comunes a todos los tipos de herrajes.

UNE-EN 13126-3:2012 Herrajes para la edificación. Herrajes para ventanas y puertas balconeras. Requisitos y métodos de ensayo.

Parte 3: Manillas, fundamentalmente para herrajes oscilobatientes, batiente oscilantes y de apertura batiente.

UNE-EN 1670: 2007 Herrajes para la edificación. Resistencia a la corrosión. Requisitos y métodos de ensayo.



CLASIFICACIÓN DEL HERRAJE

DÍGITO	1	2	3	4	5	6	7	8	9
GRADO	-	4	-	-	1	4	-	3	-

Los valores han sido obtenidos en el **laboratorio de ensayos STAC** siguiendo la norma UNE-EN 13126-3:2012 cumpliendo con el procedimiento escrito en dicha norma.

dígito 1	Categoría de uso	Sin requisitos
dígito 2	Durabilidad	15.000 ciclos (+1%)
dígito 3	Masa del ensayo	Sin requisitos
dígito 4	Resistencia al fuego	Sin requisitos
dígito 5	Seguridad de uso	Grado 1: el herraje cumple con los criterios de seguridad de las personas en la utilización
dígito 6	Resistencia a la corrosión	Grado 4: muy alta resistencia a la corrosión, 240 horas en cámara de niebla salina
dígito 7	Seguridad de bienes	Sin requisitos
dígito 8	Parte aplicable	Ensayado de acuerdo a esta norma europea: UNE-EN 13126-3
dígito 9	Dimensiones del ensayo	Sin requisitos

REFERENCIAS

034410 ** MANILLA ENRASADA CON CUADRADILLO 7x7 L=15 mm

034420 ** MANILLA ENRASADA CON CUADRADILLO 7x7 L=25 mm

034430 ** MANILLA ENRASADA CON CUADRADILLO 7x7 L=12 mm

** 00 CRUDO 01 BLANCO 02 NEGRO 91 ESPECIAL 1 92 ESPECIAL 2 93 ESPECIAL 3

DIMENSIONES GENERALES

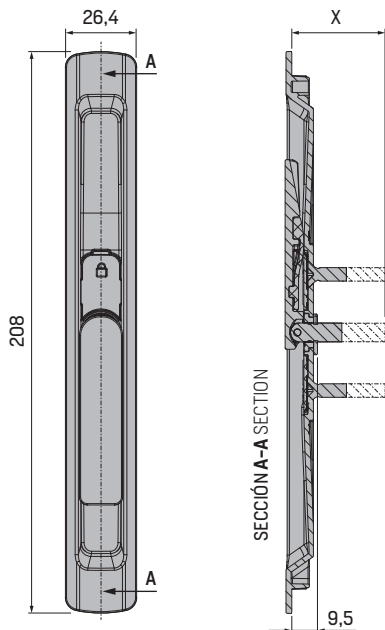

REF.	X
034410	24,7 mm
034420	34,7 mm
034430	21,7 mm

INSTALACIÓN

* RADIO MÁXIMO DE MECANIZADO

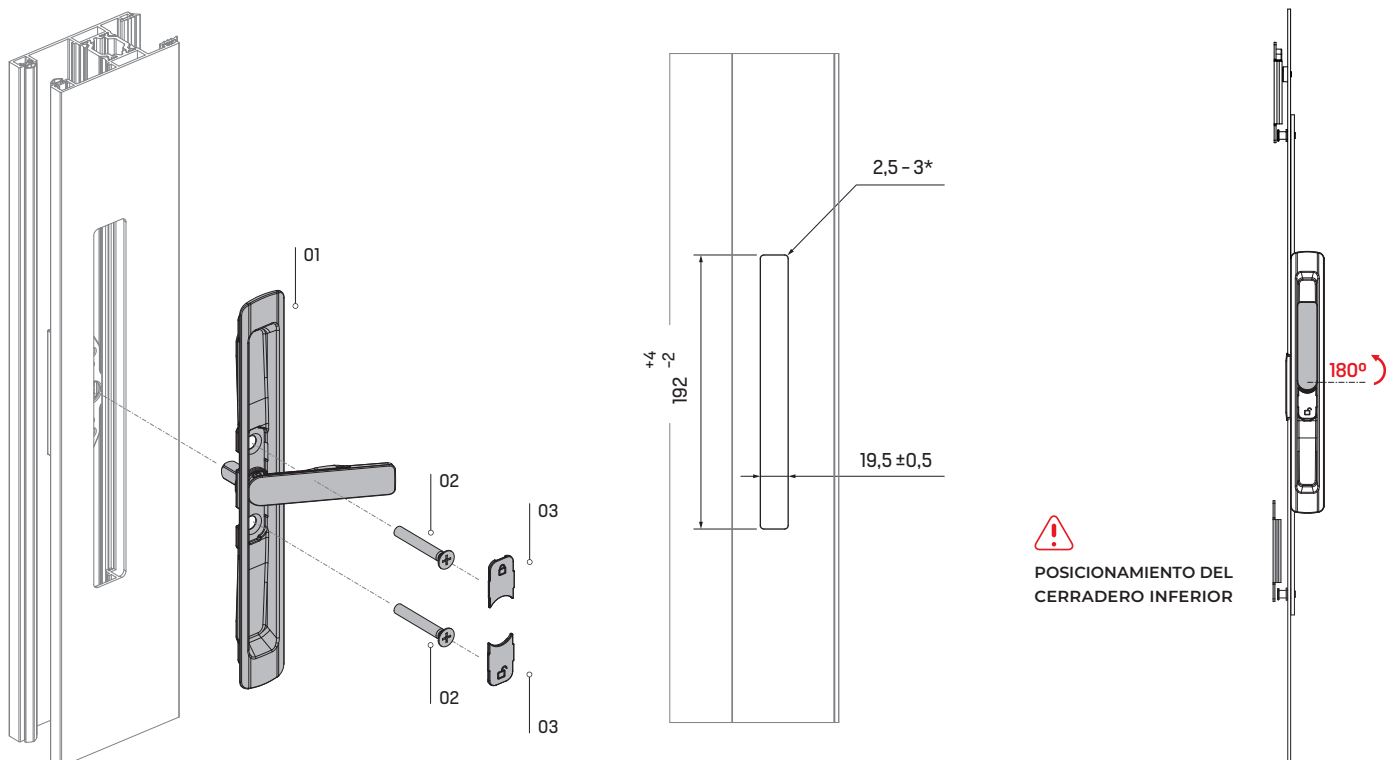

DESCRIPCIÓN DE LOS KITS

■ KIT 034410

CÓDIGO	DESCRIPCIÓN	CANTIDAD
01	MANILLA ENRASADA CON CUADRADILLO 7x7 L=15 mm	1
02	TORNILLOS DIN 965 M5x20	2
03	EMBELLECEDORES	2

■ KIT 034420

CÓDIGO	DESCRIPCIÓN	CANTIDAD
01	MANILLA ENRASADA CON CUADRADILLO 7x7 L=25 mm	1
02	TORNILLOS DIN 965 M5x25	2
03	EMBELLECEDORES	2

■ KIT 034430

CÓDIGO	DESCRIPCIÓN	CANTIDAD
01	MANILLA ENRASADA CON CUADRADILLO 7x7 L=12 mm	1
02	TORNILLOS DIN 965 M5x12	2
03	EMBELLECEDORES	2